

APC pour machines avec broche DIN 69871

Serrage de queues cylindriques selon DIN 1835, formes A, B (Weldon) et DIN 6536, formes HA, HB ainsi que HE jusqu'à Ø 20 mm et tolérance de queue h6.

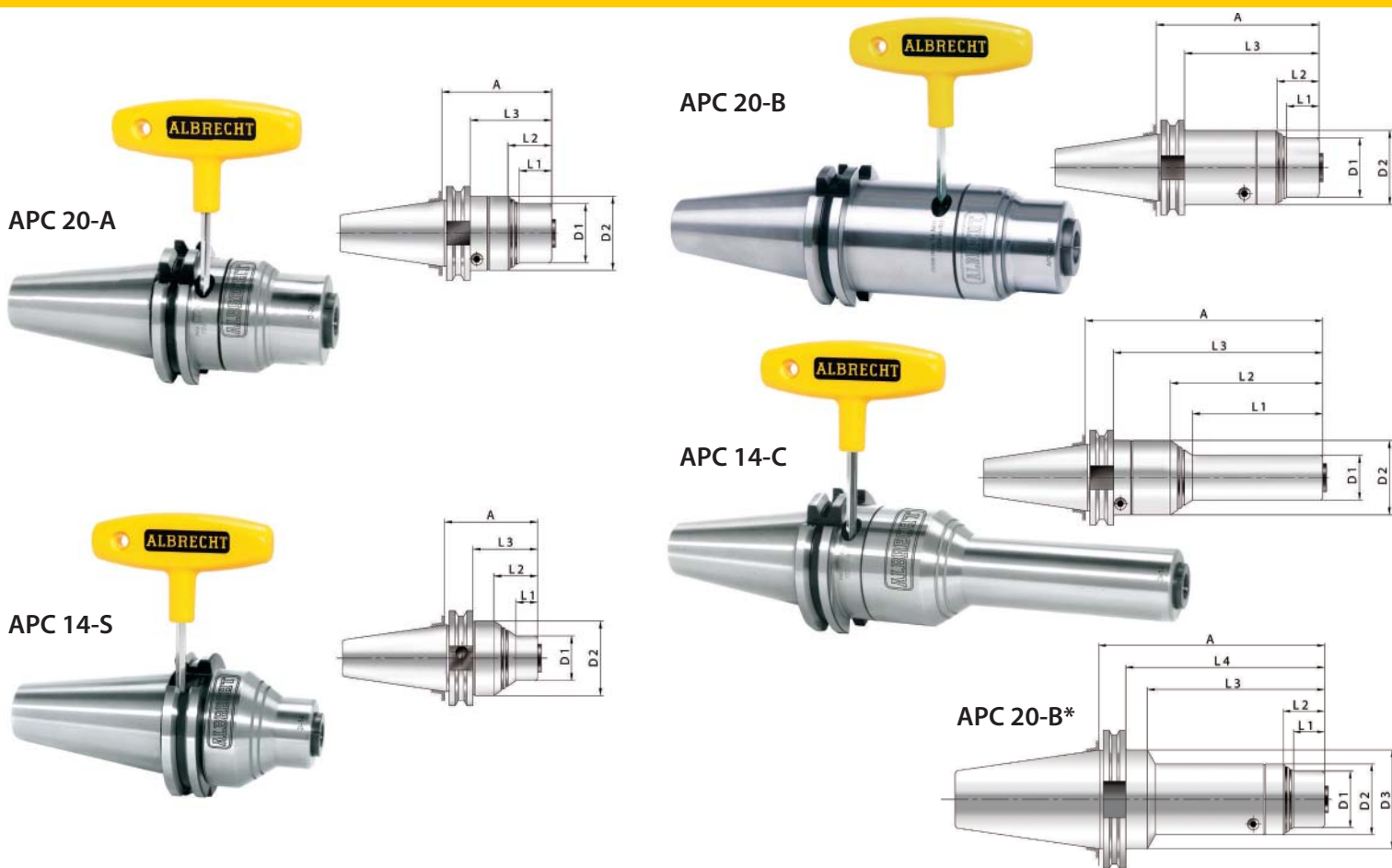

Taille du cône	Réf de commande	Désignation	Capacité	A	D3	D2	D1	L1	L2	L3	L4	Equilibrage
30	IS30 2914 02	APC14-S	3-14	93	-	50	30	11	28,5	73,5	-	g2,5 20 000 1/mn
30	IS30 2920 12	APC20-A	3-20	93	-	50	40	20	28,5	73,5	-	g2,5 20 000 1/mn
40	IS40 2914 02	APC14-S	3-14	63	-	50	30	11	28,5	44	-	g2,5 20 000 1/mn
40	IS40 2914 32	APC14-C	3-14	160	-	50	30	85	103	141	-	g2,5 20 000 1/mn
40	IS40 2920 12	APC20-A	3-20	74	-	50	40	20	28,5	55	-	g2,5 20 000 1/mn
40	IS40 2920 22	APC20-B	3-20	110	-	50	40	20	28,5	91	-	g2,5 20 000 1/mn
40	IS40 2932 12	APC32-A	20-32	135	-	70	56	3	23	116	-	g2,5 20 000 1/mn
50	IS50 2914 32	APC14-C	3-14	160	-	50	30	85	103	141	-	g6,3 15 000 1/mn
50	IS50 2920 12	APC20-A	3-20	74	-	50	40	20	28,5	55	-	g6,3 15 000 1/mn
50	IS50 2920 32	APC20-B*	3-20	160	70	50	40	20	28,5	131	141	g6,3 15 000 1/mn
50	IS50 2932 12	APC32-A	20-32	110	-	70	56	3	23	91	-	g6,3 15 000 1/mn

Classe d'équilibrage plus élevée sur demande

Sous réserve de toute modification entrant dans le cadre d'améliorations techniques. Représentations et cotes sans engagement